

## DIMENSIONI - DIMENSIONS

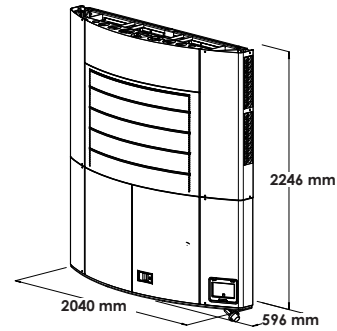

## DATI TECNICI - TECHNICAL DATA

Funzionamento - Operation	Strada - Road		Rete - Stand-by	
Refrigerante - Refrigerant	R404A			
Carica di gas - Gas charge	7,5 Kg			
Potenza frigorifera - Cooling capacity *Ta = 30 °C	0°	18.500 W	15.600 W	
	-20°	8.900 W	7.800 W	
Consumo nominale corrente Rated current consumption		400/3N~/50 22,4 A / 11,3 kW		
Sbrinamento - Defrost	Gas caldo - Hot Gas			
Peso netto unità - Unit net weight		870 Kg		
		790 Kg		
Motore diesel - Diesel motor	2.179 cc 4 Cylinders			
Motore elettrico - Electric motor	9 Kw			
Generatore - Generator	5 Kw			
Compressore - Compressor	655 cc			
Portata d'aria evaporatore - Evap air flow		6.000 m <sup>3</sup> /h		
Freccia d'aria evap. - Air throw		15 m		

## VOLUME CELLA CAMION CONSIGLIATO - RECOMMENDED TRUCK BODY VOLUME

*Tc	0 °C		-20 °C	
*Ta	+30 °C	+40 °C	+30 °C	+40 °C
Vol.	90 m <sup>3</sup>	80 m <sup>3</sup>	75 m <sup>3</sup>	60 m <sup>3</sup>

## LEGENDA - LEGEND

Tc	temperatura cella cold room temperature		funzionamento strada road operation
Ta	temperatura ambiente ambient temperature		funzionamento rete stand-by operation
Vol.	volume volume		

## FORNITURA STANDARD - STANDARD FEATURES

- COMANDO CABINA  
IN-CAB CONTROLLER
- KIT DI INSTALLAZIONE UNITÀ COMPLETO DI BULLONI DI FISSAGGIO  
UNIT INSTALLATION KIT WITH FRONT WALL HARDWARE INCLUDED
- PRESA DI TENSIONE INDUSTRIALE A 4 O 5 POLI  
INDUSTRIAL VOLTAGE PLUG WITH 4 OR 5 POLES
- BATTERIA 12V INCLUSA - 12V BATTERY INCLUDED

## OPTIONALS

- SERBATOIO GASOLIO 190 LT  
190-LITRE DIESEL FUEL TANK
- TENSIONE DIVERSA DISPONIBILE  
DIFFERENT VOLTAGE AVAILABLE
- REGISTRATORE DI TEMPERATURA ESTERNO  
EXTERNAL TEMPERATURE RECORDER
- UNITÀ FORNITA SENZA MOTORE ELETTRICO  
PER FUNZIONAMENTO SOLO STRADA  
UNIT SUPPLIED WITHOUT ELECTRIC ENGINE,  
ONLY FOR ON THE ROAD OPERATION

- VALVOLA 3 VIE PER FUNZIONAMENTO DI SBRINAMENTO E CALDO  
3 WAYS VALVE FOR HOT GAS DEFROSTING AND HEAT FUNCTIONS
- TUBI COLLEGAMENTO SERBATOIO E CAVI COLLEGAMENTO POMPA GASOLIO (10 MT)  
TANK CONNECTION PIPES AND DIESEL FUEL CONNECTION CABLES (10 MT)
- CARROZZERIA IN ALLUMINIO VERNICIATO RIVESTITA INTERNAMENTE CON MATERIALE  
FONOASSORBENTE - VARNISHED ALUMINIUM COACHWORK ENTIRELY COATED WITH SOUND  
ABSORBING MATERIAL
- KIT POMPA GASOLIO - DIESEL PUMP KIT

## MASSA E MISURE IMBALLI - PACKAGING MASS AND DIMENSIONS

L'IMBALLO PREVEDE PELLICOLA TERMORETRAIBILE DI PROTEZIONE  
PROTECTING SHRINK-WRAPPING FILM PACKAGING